

№ п/п	Наименование	Внешний вид	Габариты	Цена с НДС (18%)	Вес
1	Механизированный твердотопливный водогрейный котел АКМ-0,5 (топливо - мелкофракционные отходы: опилки, щепа)			546 000	3513
Элементы, входящие в комплект поставки					
1.1.	Топка (ТВК-0,5(2).01.00.00.000 СБ)			194 000	1554
1.2.	Теплообменник (КВД-0,5АК(1)-01.00.00.000)			287 000	1854
1.3.	Механизм подачи топлива КВД-0,8К(1)-02.00.00.000			65 000	105
Оptionальная поставка					
1.4.	Блок газового тракта котла (котельной). Дымосос в комплекте с установкой искрогашения и золоосаждения.			55 670	197
1.5.	Оперативный бункер ОМБ-2,3 (2,3 м куб.)			118 000	446
1.6.	Комплект средств управления, автоматизации и обеспечения безопасной эксплуатации технологических установок серии КВД (топка АК) АРИБ-1,1			158 400	52
Полный комплект котла				878 070	4208

№ п/п	Наименование	Внешний вид	Габариты	Цена с НДС (18%)	Вес
1	Механизированный твердотопливный водогрейный котел АКМ-0,8 (топливо - мелкофракционные отходы: опилки, щепа)			594 000	3833
Элементы, входящие в комплект поставки					
1.1.	Топка (ТВК-0,5(2).01.00.00.000 СБ)			194 000	1554
1.2.	Теплообменник (КВД-0,8АК(1)-01.00.00.000)			335 000	2174
1.3.	Механизм подачи топлива КВД-0,8АК(1)-02.00.00.000			65 000	105

Оptionальная поставка					
1.4.	Блок газового тракта котла (котельной). Дымосос в комплекте с установкой искрогашения и золоосаждения.			55 670	197
1.5.	Оперативный бункер ОМБ-2,3 (2,3 м куб.)			118 000	446
1.6.	Комплект средств управления, автоматизации и обеспечения безопасной эксплуатации технологических установок серии КВД (топка АК) АРИБ-1,1			158 400	52
Полный комплект котла				926 070	4528

№ п/п	Наименование	Внешний вид	Габариты	Цена с НДС (18%)	Вес
1	Механизированный твердотопливный водогрейный котел АКМ-1,2 (топливо - мелкофракционные отходы: опилки, щепа)			790 000 <i>Примечание</i> Базовый комплект поставки: Топка футерованная, теплообменник, механизм подачи топлива (шнек), стойки под оптический датчик уровня топлива, клапан предохранительный Ду32 - 2 шт, заслонка PRS/497/ Ду100 - 2 шт, кран шаровой Ду15 - 2 шт, термометр 0-1500С - 2 шт, термометр 0-3500С - 1 шт, шнур асбестовый ШАОН-5 - 5 м, метизы,	5091
Элементы, входящие в комплект поставки					
1.1.	Топка (КВД-1,2(АК).01.00.00.000)			225 000 <i>Примечание</i> Мотор-редуктор DRV-050/110-1200-1.2-VS1-0.75 Мощность электродвигателя: 0,75 кВт Комплект обмуровки: Кирпич прямой ША1 №8 250x124x65 ГОСТ 8691-73 - 187 шт. Глина огнеупорная (мертель) -80 кг	1861
1.2.	Теплообменник (КВД-1,2АК-01.00.00.000)			482 000 <i>Примечание</i> Вентилятор ВР 300-45 (ВЦ 14-46) №2.5 ПР270, m=48 кг с эл.двиг. АИР100L2, N=5,5 кВт, n=3000об/мин	3100
1.3.	Механизм подачи топлива (КВД-1,2(АК).02.00.00.000)			71 000 <i>Примечание</i> Мотор-редуктор NMRV-110-25-56-2.2-V6 Тип мотор-редуктора: NMRV Типоразмер мотор-редуктора: 110 Передаточное отношение: 25 Частота вращения выходного вала: 56 об/мин Вариант исполнения: V6 Мощность электродвигателя: 2.2 кВт	120

Оptionальная поставка					
1.4.	Блок газового тракта котла (котельной). Дымосос в комплекте с установкой искрогашения и золосаждения.			116 930 <i>Примечание</i> Циклон батарейный ЦБ 2x500 (1 комп.), дымосос ДН-6,3 (N=7 КВт) (1 комп.) смонтированные единым блоком, направляющий аппарат (1 комп.), метизы, асбест шнуровой	610
1.5.	Оперативный бункер ОМБ-2,3 (2,3 м куб.)			118 000 <i>Примечание</i> Мотор-редуктор DRV-063/130-900-1.6-0.75-VS1 Комбинация червячных мотор-редукторов: DRV Типоразмер комбинации мотор-редукторов: 063/130 Передаточное отношение: 900 Частота вращения выходного вала мотор-редуктора: 1.6 об/мин Вариант исполнения: VS1 Мощность электродвигателя: 0,75 кВт	446
1.6.	Комплект средств управления, автоматизации и обеспечения безопасной эксплуатации технологических установок серии КВД (топка АК) АРИБ-1,1			158 400 <i>Примечание</i> Комплект поставки: шкаф автоматизации/управления на базе контроллера-1 шт., трубка импульсная ПВХ d=8 мм.-8 м., ниппель-отборник -2 шт., тройник -1 шт., исполнительный механизм Velmo -2 шт., термосопротивление TCM-50-1 шт., пост 3-х ключевой ПКЕ-1 шт., коробка распределная с клеммником -4 шт., манометр показывающий ДМ-1001 -1 шт., манометр электроконтактный ДМ-2005СГ УЗ-1 шт., переходник под манометр и ЭКМ -2 шт., кран шаровой ДУ-15-2 шт., закладная деталь под TCM -1 шт., датчик уровня топлива (лазер) ПКУ-1 шт., труба ПВХ (аофра) -15 м, труба стальная -40 м, труба импульсная стальная -20 м, лоток монтажный -15 м, кабель экранированный МКЭШ, упаковочный ящик	52
Полный комплект котла				1 183 330	6199

№ п/п	Наименование	Внешний вид	Габариты	Цена с НДС (18%)	Вес
1	Механизированный твердотопливный водогрейный котел АКМ-1,6 (топливо - мелкофракционные отходы: опилки, щепа)			898 000 <i>Примечание</i> Базовый комплект поставки: Топка футерованная, теплообменник, механизм подачи топлива (шнек), стойки под оптический датчик уровня топлива, клапан предохранительный Ду32 - 2 шт, заслонка PRS/497/ Ду100 - 2 шт, кран шаровой Ду15 - 2 шт, термометр 0-150оС - 2 шт, термометр 0-350оС - 1 шт, шнур асбестовый ШАОН-5 - 5 м, метизы,	5811
Элементы, входящие в комплект поставки					
1.1.	Топка (КВД-1,2(АК).01.00.00.000)			225 000 <i>Примечание</i> Мотор-редуктор DRV-050/110-1200-1.2-VS1-0.75 Мощность электродвигателя: 0,75 кВт Комплект обмуровки: Кирпич прямой ША1 №8 250x124x65 ГОСТ 8691-73 - 187 шт. Глина огнеупорная (мертель) - 80 кг	1861
1.2.	Теплообменник (КВД-1,6АК-01.00.00.000)			590 000 <i>Примечание</i> Вентилятор ВР 300-45 (ВЦ 14-46) №2,5 ПР270, т=48 кг с эл.двиг. АИР100Л2, N=5,5 кВт, n=3000об/мин	3820
1.3.	Механизм подачи топлива (КВД-1,2(АК).02.00.00.000)			71 000 <i>Примечание</i> Мотор-редуктор NMRV-110-25-56-2.2-V6 Тип мотор-редуктора: NMRV Типоразмер мотор-редуктора: 110 Передачное отношение: 25 Частота вращения выходного вала: 56 об/мин Вариант исполнения: V6	120
Оptionальная поставка					
1.4.	Блок газового тракта котла (котельной). Дымосос в комплекте с установкой искрогашения и золоосаждения.			116 930 <i>Примечание</i> Циклон батарейный ЦБ 2x500 (1 компл.), дымосос ДН-6,3 (N=7 КВт) (1 компл.) смонтированные единым блоком, направляющий аппарат (1 компл.), метизы, асбест шнуровой	610
1.5.	Оперативный бункер ОМБ-2,3 (2,3 м куб.)			118 000 <i>Примечание</i> Мотор-редуктор DRV-063/130-900-1.6-0.75-VS1 Комбинация червячных мотор-редукторов: DRV Типоразмер комбинации мотор-редукторов: 063/130 Передачное отношение: 900 Частота вращения выходного вала мотор-редуктора: 1.6 об/мин Вариант исполнения: VS1 Мощность электродвигателя: 0,75 кВт	446
1.6.	Комплект средств управления, автоматизации и обеспечения безопасной эксплуатации технологических установок серии КВД (топка АК) АРИБ-1,1			158 400 <i>Примечание</i> Комплект поставки: шкаф автоматики/управления на базе контроллера - 1 шт., трубка импульсная ПВХ d=8 мм-8 м., ниппель-отборник - 2 шт., тройник - 1 шт., исполнительный механизм Velito - 2 шт., термосопротивление TCM-50 - 1 шт., пост 3-х кнопочный ПКЕ - 1 шт., коробка распределительная с клеммником - 4 шт., манометр показывающий ДМ-1001 - 1 шт., манометр электроконтактный ДМ-2005СГ УЗ-1 шт., переходник под манометр и ЭКМ - 2 шт., кран шаровой ДУ-15-2 шт., закладная деталь под ТСМ - 1 шт., датчик уровня топлива (лазер) ПКУ-1 шт., труба ПВХ (гофра) - 15 м, труба стальная - 40 м, труба импульсная стальная - 20 м, лоток монтажный - 15 м, кабель экранированный МКЭШ, упаковочный ящик	52
Полный комплект котла				1 291 330	6919

№ п/п	Наименование	Внешний вид	Габариты	Цена с НДС (18%)	Вес
1	Механизированный твердотопливный водогрейный котел АКМ-2,0 (топливо - мелкофракционные отходы: опилки, щепа)			1 190 000	8144
Элементы, входящие в комплект поставки					
1.1.	Топка (ТВКгп-2,0.01.00.00.000)			305 000	2795
1.2.	Теплообменник (КВД-2,0АК-01.00.00.000)			794 000	5219
1.3.	Механизм подачи топлива (КВД-1,2(АК).02.00.00.000)			71 000	120

Оptionальная поставка					
1.4.	Блок газового тракта котла (котельной). Дымосос в комплекте с установкой искрогашения и золоосаждения.			128 060	730
1.5.	Оперативный бункер ОМБ-2,3 (2,3 м куб.)			118 000	446
1.6.	Комплект средств управления, автоматизации и обеспечения безопасной эксплуатации технологических установок серии КВД (топка АК) АРИБ-1,1			158 400	52
Полный комплект котла				1 594 460	9372

Водогрейный котел АКМ-2,5 теплопроизводительностью 2 500 КВ (топливо - мелкофракционные отходы: опилки, щепа)

Прайс-лист на 01.06.2008 г.
Шнековая подача топлива

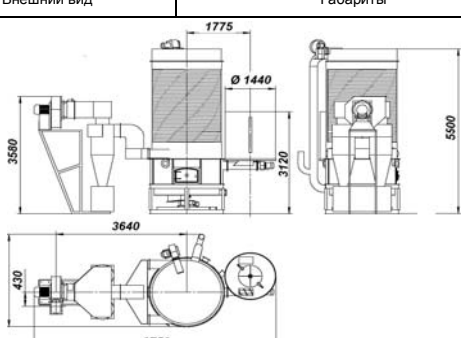
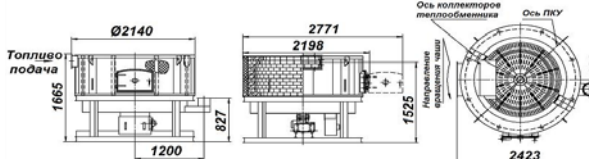
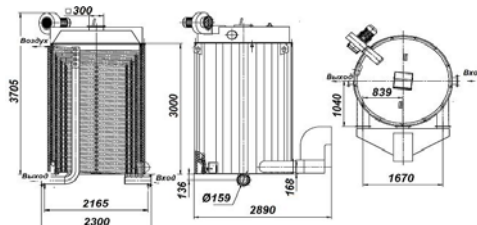
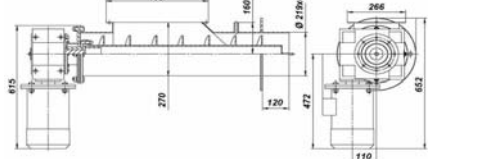
№ п/п	Наименование	Внешний вид	Габариты	Цена с НДС (18%)	Вес
1	Механизированный твердотопливный водогрейный котел АКМ-2,5 (топливо - мелкофракционные отходы: опилки, щепа)			1 249 000	8567
Элементы, входящие в комплект поставки					
1.1.	Топка (ТВКгп-2,0.01.00.00.000)			305 000	2795
1.2.	Теплообменник (КВД-2,5АК-01.00.00.000)			853 000	5642
1.3.	Механизм подачи топлива (КВД-1,2(АК).02.00.00.000)			71 000	120

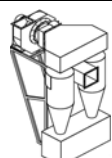
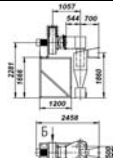
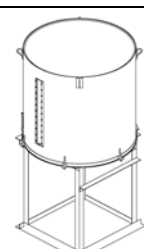
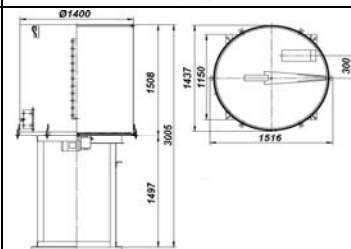
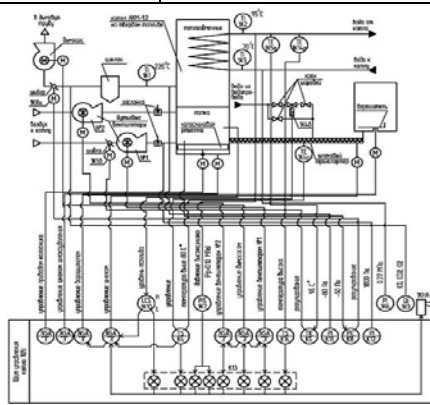
Оptionальная поставка					
1.4.	Блок газового тракта котла (котельной). Дымосос в комплекте с установкой искрогашения и золоосаждения.			128 060	730
1.5.	Оперативный бункер ОМБ-2,3 (2,3 м куб.)			118 000	446
1.6.	Комплект средств управления, автоматизации и обеспечения безопасной эксплуатации технологических установок серии КВД (топка АК) АРИБ-1,1			158 400	52
Полный комплект котла				1 653 460	9795

Примечание
Базовый комплект поставки: Топка футерованная, теплообменник, механизм подачи топлива (шнек), стойки под оптический датчик уровня топлива, клапан предохранительный Ду50 - 2 шт, заслонка PRS/497/ Ду150 - 2 шт, кран шаровой Ду15 - 2 шт, термометр 0-150оС - 2 шт, термометр 0-350оС - 1 шт, шнур асбестовый ШАОН-5 - 5 м, метизы,

Примечание
Мотор-редуктор DRV-050/110-1200-1.2-VS1-0.75
Мощность электродвигателя: 0,75 кВт
Комплект обмуровки:
Кирпич прямой ША1 №8 250x124x65 ГОСТ 8691-73 - 264 шт.
Глина огнеупорная (мертель) -106 кг

Примечание
Вентилятор ВР 300-45 (ВЦ 14-46) №2,5
ПР270, m=48 кг
с эл.двиг. АИР100Л2, N=5,5 кВт, n=3000об/мин

Примечание
Мотор-редуктор NMRV-110-25-56-2.2-V6
Тип мотор-редуктора: NMRV
Типоразмер мотор-редуктора: 110
Передачное отношение: 25
Частота вращения выходного вала: 56 об/мин
Вариант исполнения: V6
Мощность электродвигателя: 2.2 кВт

Примечание
Циклон батарейный ЦБ 2х500 (1 компл.), дымосос ДН-6,3М (N=11 кВт) (1 компл.) смонтированные единым блоком, направляющий аппарат (1 компл.), метизы, асбест шнуровой

Примечание
Мотор-редуктор DRV-063/130-900-1.6-0.75-VS1
Комбинация червячных мотор-редукторов: DRV
Типоразмер комбинации мотор-редукторов: 063/130
Передачное отношение: 900
Частота вращения выходного вала мотор-редуктора: 1.6 об/мин
Вариант исполнения: VS1
Мощность электродвигателя: 0.75 кВт

Примечание
Комплект поставки: шкаф автоматики/управления на базе контроллера -1 шт., трубка импульсная ПВХ d=8 мм.-8 м., ниппель отборник -2 шт., тройник -1 шт., исполнительный механизм Велито -2 шт., термосопротивление TCM-50- 1 шт., пост 3-х кнопочный ПКЕ- 1 шт, коробка распаечная с клеммником - 4 шт, манометр показывающий ДМ-1001 - 1 шт., манометр электроконтактный ДМ-2005СГ УЗ-1 шт., переходник под манометр и ЭКМ -2 шт, кран шаровой ДУ-15-2 шт., закладная деталь под ТСМ-1 шт., датчик уровня топлива (лазер) ПКУ-1 шт., труба ПВХ (софра) -15 м, труба стальная -40 м, труба импульсная стальная -20 м, лоток монтажный -15 м, кабель экранированный МКЭШ, упаковочный ящик