

№ п/п	Наименование	Внешний вид	Габариты	Цена с НДС (18%)	Вес
1	Механизированный твердотопливный водогрейный котел КВД-0,8 (топливо - мелкофракционные отходы: опилки, щепа)			582 000	4146
Элементы, входящие в комплект поставки					
1.1.	Топка (КВД-0,5-01.00.00.000 СБ)			142 000	1626
1.2.	Теплообменник (КВД-0,8-02.00.00.000)			363 000	2415
1.3.	Механизм подачи топлива (КВД-0,5-03.00.00.000)			65 000	105
Оptionальная поставка					
1.4.	Блок газового тракта котла (котельной). Дымосос в комплекте с установкой искрогашения и золоосаждения.			55 670	197
1.5.	Оперативный бункер ОМБ-2,3 (2,3 м куб.)			109 000	386
1.6.	Комплект средств управления, автоматизации и обеспечения безопасной эксплуатации технологических установок серии КВД АРИБ-1,1			158 400	52
Полный комплект котла				905 070	4781

№ п/п	Наименование	Внешний вид	Габариты	Цена с НДС (18%)	Вес
1	Механизированный твердотопливный водогрейный котел КВД-1,2 (топливо - мелкофракционные отходы: опилки, щепа)			746 000 <i>Примечание</i> Базовый комплект поставки: Топка футерованная, теплообменник, механизм подачи топлива (шнек), стойки под оптический датчик уровня топлива, клапан предохранительный Ду32 - 2 шт, заслонка PRS/497/ Ду100 - 2 шт, кран шаровый Ду15 - 2 шт, термометр 0-150оС - 2 шт, термометр 0-350оС - 1 шт, шнур асбестовый ШАОН-5 - 5 м, метизы	5687
Элементы, входящие в комплект поставки					
1.1.	Топка (КВД-1,2-01.00.00.000 СБ)			190 000 <i>Примечание</i> Вентилятор ВЦ-14-46-2 ПР270 с эл.двиг. АИР80А2, N=1,5 кВт, n=1500об/мин Вентилятор ВЦ-14-46-2 Л90 с эл.двиг. АИР80А2, N=0,25 кВт, n=1500 об/мин В комплект поставки входит прибор контроля уровня ПКУП-03 - 1 компл., стойки для крепления прибора Поставляется в обмурованном виде. Комплект обмуровки: Кирпич прямой ША1 №8 250x124x65 ГОСТ 8691-73 - 287 шт. Глина огнеупорная (мертель) -144 кг	2116
1.2.	Теплообменник (КВД-1,2-02.00.00.000)			476 000 <i>Примечание</i>	3171
1.3.	Механизм подачи топлива (КВД-1,2-03.00.00.000)			68 000 <i>Примечание</i> Мотор-редуктор NMRV-110-25-56-2, 2-V6 Тип мотор-редуктора: NMRV Типоразмер мотор-редуктора: 110 Передаточное отношение: 25 Частота вращения выходного вала: 56 об/мин Вариант исполнения: V6 Мощность электродвигателя: 3 кВт	390
Оptionальная поставка					
1.4.	Блок газового тракта котла (котельной). Дымосос в комплекте с установкой искрогашения и золоосаждения.			115 000 <i>Примечание</i> Циклон батарейный ЦБ 2x320 (1 компл.), дымосос ДН-3,5 (N=3 кВт) (1 компл.) смонтированные единым блоком, направляющий аппарат (1 компл.), метизы, асбест шнуровой	610
1.5.	Оперативный бункер ОМБ-2,3 (2,3 м куб.)			113 000 <i>Примечание</i> Мотор-редуктор DRV-063/130-900-1.6-0.75-VS1 Комбинация червячных мотор-редукторов: DRV Типоразмер комбинации мотор-редукторов: 063/130 Передаточное отношение: 900 Частота вращения выходного вала мотор-редуктора: 1.6 об/мин Вариант исполнения: VS1 Мощность электродвигателя: 0,75 кВт Масса Мотор-редуктора - 65 кг	416
1.6.	Комплект средств управления, автоматизации и обеспечения безопасной эксплуатации технологических установок серии КВД АРИБ-1,1			158 400 <i>Примечание</i> Комплект поставки: шкаф автоматики КВД-1,2 - 1 шт., труба импульсная ПВХ d=8 мм - 8 м, ниппель-отборник - 2 шт., тройник - 1 шт., исполнительный механизм МЭО-40/63-0,25-2 шт., термосопротивление TCM-50-1 шт., пост 3-х ключный ПКЕ-1 шт, коробка расцепная с клемником - 3 шт, манометр показывающий ДМ-1001-1 шт., манометр электроконтактный ДМ-2005СГ УЗ-1 шт., переходник под манометр и ЭКМ - 2 шт., кран шаровый ДУ-15-2 шт., закладная деталь под ТСМ - 1 шт., термометр - 2 шт., термометр - 1 шт., карманы под термометры - 3 шт., датчик уровня топлива (лазер) ПКУ-1 шт., труба ПВХ (гофра) - 15 м, труба стальная - 40 м, труба импульсная стальная - 20 м, лоток монтажный - 15 м, кабель экранированный МКЭШ	52
Полный комплект котла				1 132 400	6765

№ п/п	Наименование	Внешний вид	Габариты	Цена с НДС (18%)	Вес
1	Механизированный твердотопливный водогрейный котел КВД-1,6 (топливо - мелкофракционные отходы: опилки, щепа)			856 500 <i>Примечание</i> Базовый комплект поставки: Топка футерованная, теплообменник, механизм подачи топлива (шнек), термометр 0-150оС - 2 шт, термометр 0-350оС - 1 шт, шнур асбестовый ШАОН-5 - 5 м, метизы	6426
Элементы, входящие в комплект поставки					
1.1.	Топка (КВД-1,2-01.00.00.000 СБ)			190 000 <i>Примечание</i> Вентилятор ВЦ-14-46-2 ПР270 с эл.двиг. АИР80А2, N=1,5 кВт, n=1500об/мин Вентилятор ВЦ-14-46-2 190 с эл.двиг. АИР80А2, N=0,25 кВт, n=1500 об/мин В комплект поставки входит прибор контроля уровня ПКУП-03 - 1 компл., стойки для крепления прибора Поставляется в обмурованном виде. Комплект обмуровки: Кирпич прямой ША1 №8 250x124x65 ГОСТ 8691-73 - 287 шт. Силикатовый раствор (марка) - 144 кг	2116
1.2.	Теплообменник (КВД-1,6-02.00.00.000)			586 500 <i>Примечание</i>	3910
1.3.	Механизм подачи топлива (КВД-1,2-03.00.00.000)			68 000 <i>Примечание</i> Мотор-редуктор NMRV-110-25-56-2-2-V6 Тип мотор-редуктора: NMRV Типо-размер мотор-редуктора: 110 Передаточное отношение: 25 Частота вращения выходного вала: 56 об/мин Вариант исполнения: V6 Мощность электродвигателя: 3 кВт	390
Оptionальная поставка					
1.4.	Блок газового тракта котла (котельной). Дымосос в комплекте с установкой искрогашения и золоосаждения.			115 000 <i>Примечание</i> Циклон батарейный ЦБ 2x500 (1 компл.), Дымосос ДН-6,3 (N=7 кВт) (1 компл.) смонтированные единым блоком, направляющий аппарат (1 компл.), метизы, асбест шнуровой	610
1.5.	Оперативный бункер ОМБ-2,3 (2,3 м куб.)			113 000 <i>Примечание</i> Мотор-редуктор DRV-063/130-900-1.6-0.75-VS1 Комбинация червячных мотор-редукторов: DRV Типо-размер комбинации мотор-редукторов: 063/130 Передаточное отношение: 900 Частота вращения выходного вала мотор-редуктора: 1.6 об/мин Вариант исполнения: VS1 Мощность электродвигателя: 0,75 кВт Масса Мотор-редуктора - 65 кг	416
1.6.	Комплект средств управления, автоматизации и обеспечения безопасной эксплуатации технологических установок серии КВД (топка АК) АРИБ-1,1			158 400 <i>Примечание</i> Комплект поставки: шкаф автоматики КВД-1,2 - 1 шт., трубка импульсная ПВХ d=8 мм.-8 м, ниппель-отборник -2 шт, тройник -1 шт, исполнительный механизм МЭО-40/63-0,25-2 шт., термосопротивление ТСМ-50-1 шт., пост 3-х ключевой ПКЕ-1 шт, коробка расцепная с клемником -3 шт, манометр показывающий ДМ-1001-1 шт., манометр электроконтактный ДМ-2005СГ УЗ-1 шт., переходник под манометр и ЭКМ -2 шт., кран шаровой ДУ-15-2 шт., закладная деталь под ТСМ -1 шт., термометр -2 шт., термометр -1 шт., карманы под термометры -3 шт., датчик уровня топлива (лазер) ПКУ-1 шт., труба ПВХ (вофра) -15 м, труба стальная -40 м, труба импульсная стальная -20 м, лоток монтажный -15 м, кабель экранированный МКЭШ	52
Полный комплект котла				1 242 900	7504

№ п/п	Наименование	Внешний вид	Габариты	Цена с НДС (18%)	Вес
1	Механизированный твердотопливный водогрейный котел КВД-2,0 (топливо - мелкофракционные отходы: опилки, щепа)			960 000	7525
Элементы, входящие в комплект поставки					
1.1.	Топка (КВД-2,0-01.00.00.000 СБ)			210 000	2670
1.2.	Теплообменник (КВД-2,0-02.00.00.000)			670 000	4465
1.3.	Механизм подачи топлива (КВД-1,2-03.00.00.000)			68 000	390

Оptionальная поставка					
1.4.	Блок газового тракта котла (котельной). Дымосос в комплекте с установкой искрогашения и золоосаждения.			128 060	730
1.5.	Оперативный бункер ОМБ-2,3 (2,3 м куб.)			113 000	416
1.6.	Комплект средств управления, автоматизации и обеспечения безопасной эксплуатации технологических установок серии КВД АРИБ-1,1			158 400	52
Полный комплект котла				1 359 460	8723

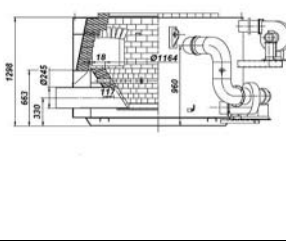
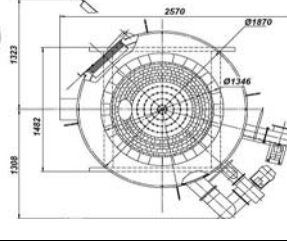
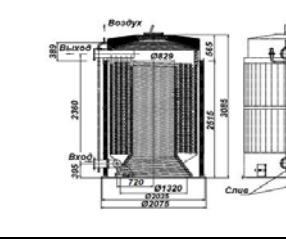
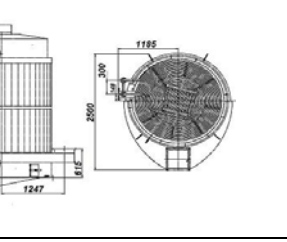
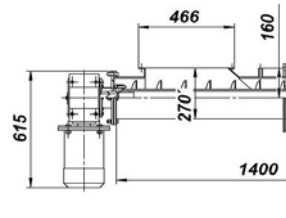
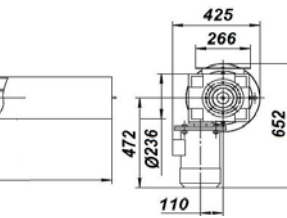
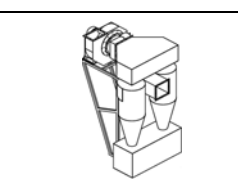
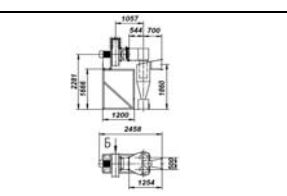
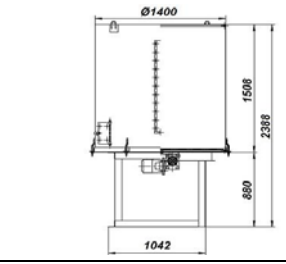
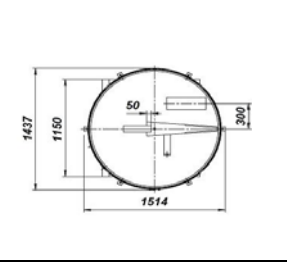
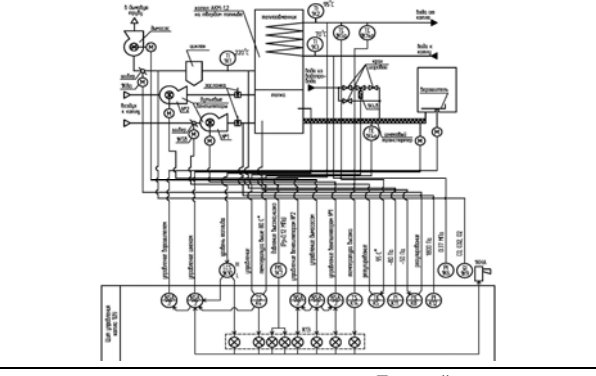
№ п/п	Наименование	Внешний вид	Габариты	Цена с НДС (18%)	Вес
1	Механизированный твердотопливный водогрейный котел КВД-2,5 (топливо - мелкофракционные отходы: опилки, щепа)			1 022 000	7957
Элементы, входящие в комплект поставки					
1.1.	Топка (КВД-2,0-01.00.00.000 СБ)			210 000	2670
1.2.	Теплообменник (КВД-2,5-02.00.00.000)			732 000	4897
1.3.	Механизм подачи топлива (КВД-1,2-03.00.00.000)			68 000	390
Оptionальная поставка					
1.4.	Блок газового тракта котла (котельной). Дымосос в комплекте с установкой искрогашения и золоосаждения.			128 060	730
1.5.	Оперативный бункер ОМБ-2,3 (2,3 м куб.)			113 000	416
1.6.	Комплект средств управления, автоматизации и обеспечения безопасной эксплуатации технологических установок серии КВД АРИБ-1,1			158 400	52
Полный комплект котла				1 421 460	9155